

## PIATTAFORME AUTOCARRATE

### Dati tecnici

Altezza max lavoro	19,70 m
Altezza max piano calpestio cesto	17,70 m
Numero max persone su navicella	2
Portata max cesto	300 kg
Dimensioni cesto	1400 x 700 x 1100
Sbraccio max di lavoro	13,70 m
Settore di lavoro	360°
Rotazione struttura	700°
Rotazione cesto	90° destra - 90° sinistra
Velocità max di sollevamento	0,4 m/s
Velocità max di sfilo	0,4 m/s
Velocità max di rotazione	0,7 m/s
Carico max sotto gli stabilizzatori	3200 kg



### Dimensioni (mm)

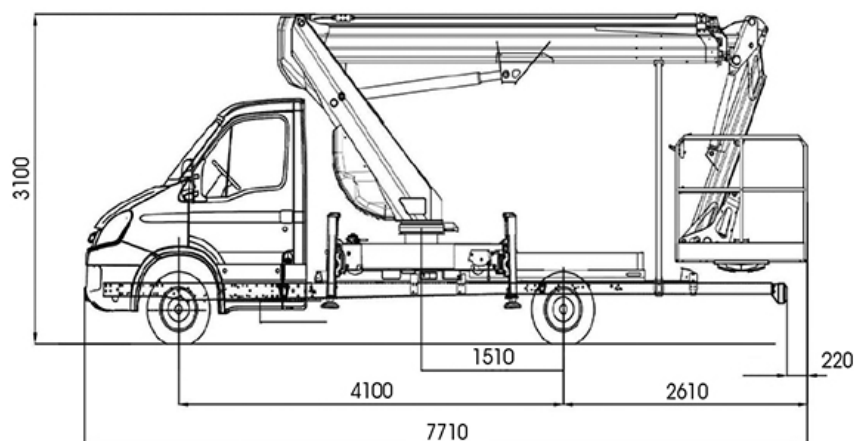

## PIATTAFORME AUTOCARRATE

### Area di lavoro settore posteriore-laterale (traverse estese)

Sbraccio max di lavoro 13,70 m

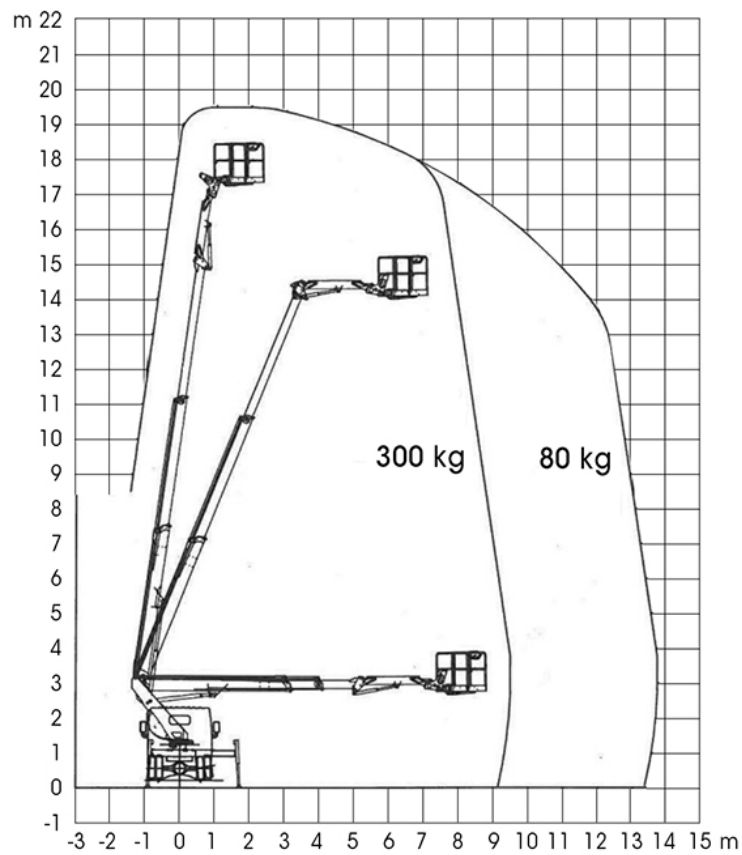

## PIATTAFORME AUTOCARRATE

Area di lavoro settore anteriore (traverse aperte)

Area di lavoro settore posteriore (traverse chiuse)

Sbraccio max di lavoro 11,10 m

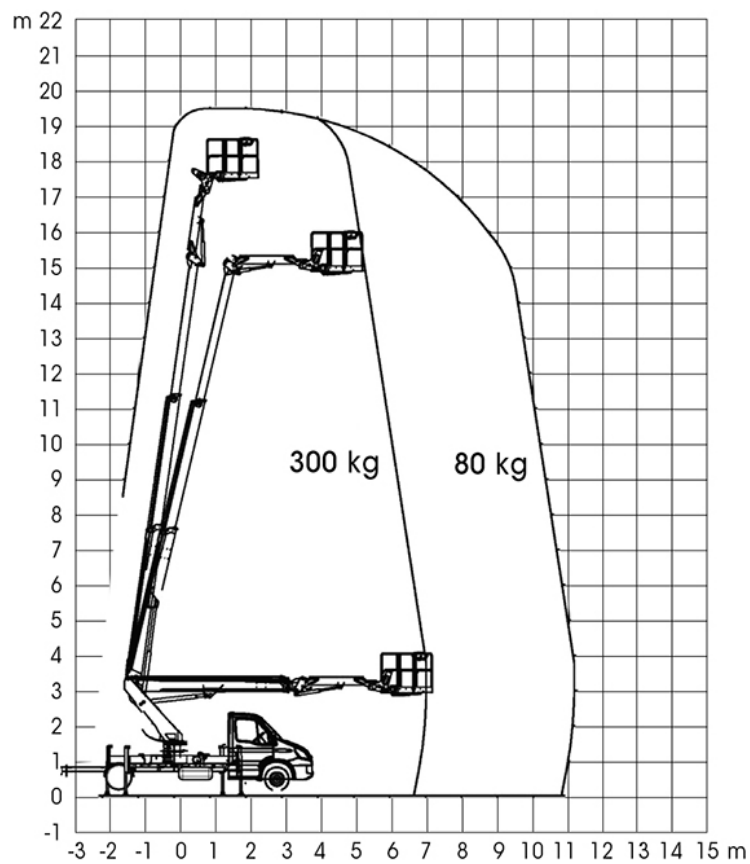

## PIATTAFORME AUTOCARRATE

### Area di lavoro settore laterale (traverse chiuse)

Sbraccio max di lavoro 10,20 m

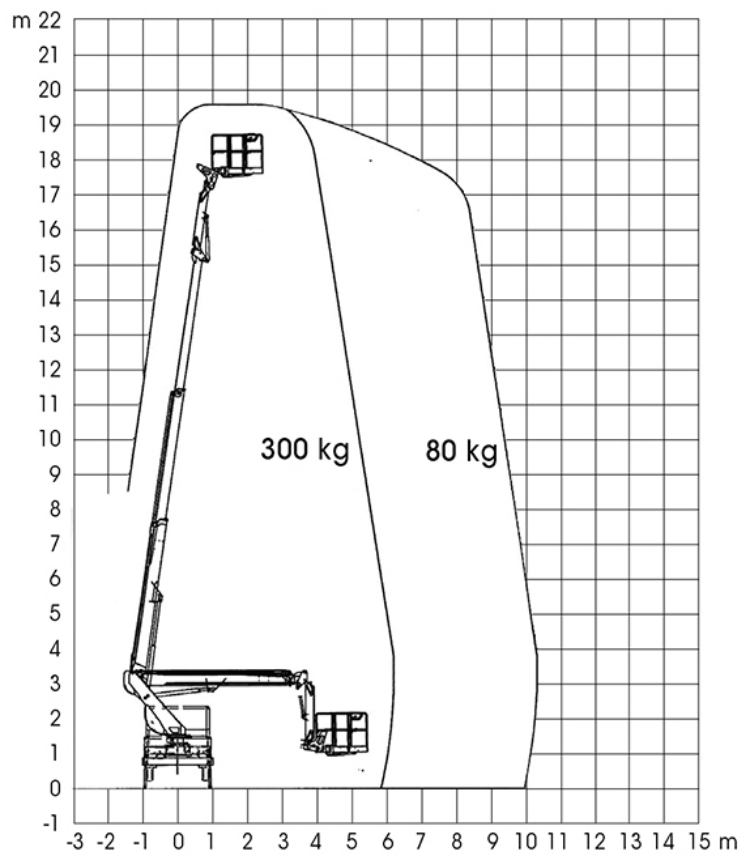

## PIATTAFORME AUTOCARRATE

### Settori di lavoro

### Stabilizzazione massima

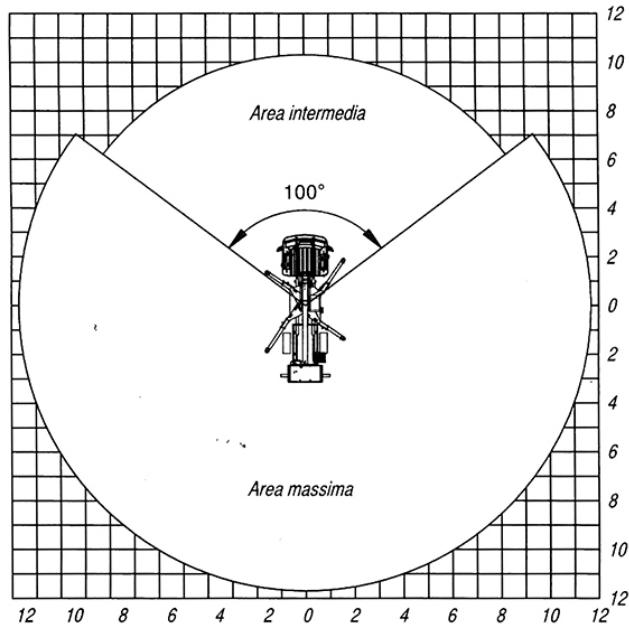

### Stabilizzazione minima

